

TỔNG CÔNG TY
ĐIÊN LỰC DẦU KHÍ VIỆT NAM-CTCP
CÔNG TY CỔ PHẦN THỦY ĐIỆN HỦA NA

Số: 158/HHC-KTKH

V/v. Mời báo giá cung cấp khớp nối mềm cấp nước
cho bộ làm mát dầu ổ đỡ và bản mã

CỘNG HÒA XÃ HỘI CHỦ NGHĨA VIỆT NAM
Độc lập - Tự do - Hạnh phúc

Nghệ An, ngày 07 tháng 03 năm 2024

Kính gửi: Các đơn vị Cung cấp vật tư.

Để phục vụ công tác cải tạo đường ống cấp nước bộ làm mát dầu ổ đỡ, Công ty cổ phần thủy điện Hủa Na kính mời các Quý Công ty tham gia chào giá cung cấp khớp nối mềm cấp nước cho bộ làm mát dầu ổ đỡ và bản mã với các nội dung sau:

- Bảng chào giá (Bao gồm toàn bộ chi phí cần để thực hiện cung cấp vật tư như danh mục kèm theo).

- Thời gian gửi chào giá: Trước 15 giờ 00 phút ngày 11/03/2024.

- Địa chỉ nhận báo giá: Phòng Kinh tế - Kế hoạch Công ty cổ phần Thủy điện Hủa Na, Tầng 9 Tòa nhà Dầu khí Nghệ An, số 7 Quang Trung, thành phố Vinh, tỉnh Nghệ An.

- Điện thoại: (02383) 588 766

Fax: (02383) 588 767

Rất mong được sự hợp tác của các Quý Công ty.

Trân trọng!

Nơi nhận:

- Như trên;
- CT HĐQT; GD, Trưởng BKS (để b/c);
- P.KTKH (để t/h);
- Lưu VT, KTKH.

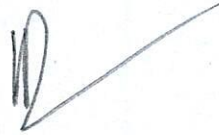

**KT. GIÁM ĐỐC
PHÓ GIÁM ĐỐC**



Nguyễn Trọng Thạch

PHỤ LỤC

Danh mục: Cung cấp khớp nối mềm cấp nước cho bộ làm mát dầu ổ đỡ và bản mã

(Kèm theo Công văn số: 158/HHC-KTKH, ngày 07/03/2024)

STT	Tên VTTB	Quy cách, thông số kỹ thuật	Xuất xứ	Đơn vị	Số lượng	Ghi chú
(a)	(b)	(c)	(d)	(e)	(f)	(g)
1	Khớp nối mềm cấp nước cho bộ làm mát dầu ổ đỡ	<ul style="list-style-type: none"> - Gia công theo bản vẽ kèm theo; - Làm cùn các bavaria và cạnh sắc; - Kết cấu ống mềm, 2 đầu mặt bích có thể xoay tròn; - Mặt bích inox 304 theo tiêu chuẩn JIS 10K DN65; - Thân ống (ID=65,7mm, OD=84,6mm) làm từ inox 316 có một lớp lưới inox 304 bọc bên ngoài; - Biên nhiệt độ làm việc siêu rộng: -80/+427 độ C; - Khả năng chịu áp suất tới 2,67Mpa; - Khả năng làm việc rất tốt trong môi trường dầu và nước; - Khả năng uốn cong linh động: Min 28mm (size 1/4"); 	Việt Nam/ tương đương	Cái	36	Có bản vẽ kèm theo
2	Bản mã	300x300x5 mm	Việt Nam/ tương đương	Cái	32	
3	Bản mã	Ø100x5 mm	Việt Nam/ tương đương	Cái	50	
4	Bản mã	100x300x5 mm	Việt Nam/ tương đương	Cái	56	
5	Bản mã	100x150x5 mm	Việt Nam/ tương đương	Cái	2	
6	Bản mã	100x100x5 mm	Việt Nam/ tương đương	Cái	28	

Yêu cầu:

- VTTB yêu cầu mới 100% chưa qua sử dụng.
- Mô tả, quy cách: Nghĩa là hàng hóa có có chất lượng, có tính năng sử dụng là tương đương sử dụng phù hợp tại Nhà máy thủy điện Hòa Na.
- Tiến độ thực hiện: Nhà thầu đề xuất tiến độ thực hiện Cung cấp trong thời gian sớm nhất.
- Địa điểm giao hàng: Công ty cổ phần Thủy điện Hòa Na, Tầng 9 Tòa nhà Dầu khí Nghệ An, số 7 Quang Trung, thành phố Vinh, tỉnh Nghệ An.
- Nhà thầu đề xuất thời hạn hiệu lực của báo giá, các thông tin khác mà nhà thầu cho là cần thiết.

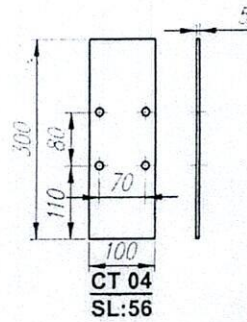
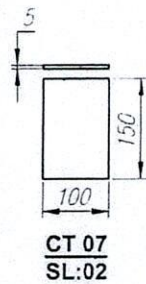
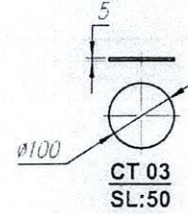
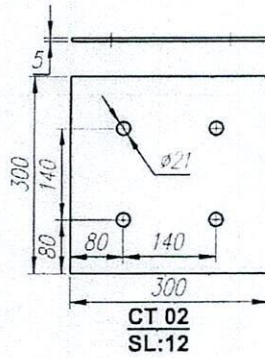
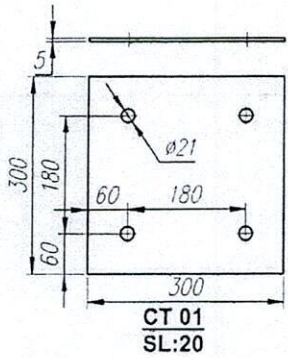

Ghi chú:

- Đảm bảo kích thước gia công;
- Làm cùn các bavias và cạnh sắc.

					Mã BV: SK 00-15		
S.đ	Tờ	Số tài liệu			Số lượng	Khối lượng	Tỉ lệ
Chức danh	Họ và tên	Chữ ký	Ngày	BẢN MÃ ĐẶT GIA CÔNG NGOÀI	01		1:16
Thiết kế	Nguyễn Văn Tiên				Số tờ:	Tờ số:	
Kiểm tra	Phạm Công Thành				CÔNG TY CỔ PHẦN THỦY ĐIỆN HỨA NA		
Duyệt	Hà Duy Tuấn				Vật liệu: thép tấm		
Duyệt	Thái Hữu Thư						
PGĐ	Đoàn Văn Trường						

17430-C
TY
HÀN
ĐIỆN
NA
T.NGHỆ

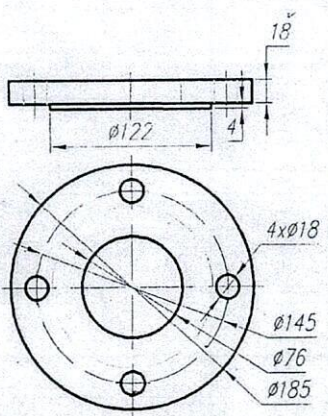
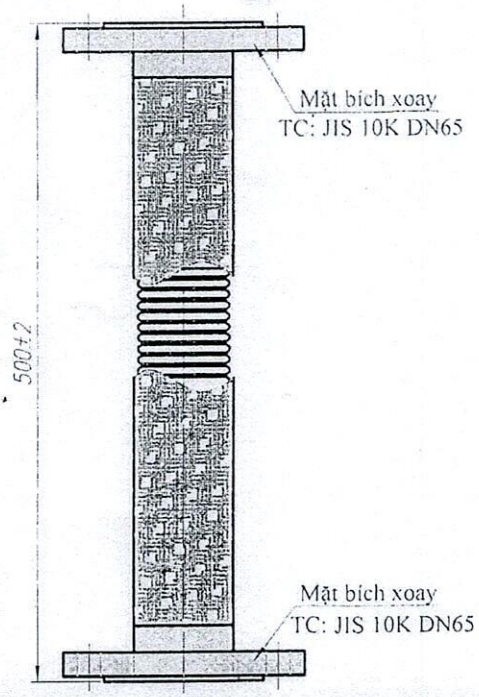

- Ghi chú:**
- Đảm bảo kích thước gia công;
 - Làm cùn các bavia và cạnh sắc;
 - Kết cấu ống mềm 2 đầu mặt bích có thể xoay tròn;
 - Mặt bích inox 304 theo tiêu chuẩn JIS 10K DN65;
 - Thân ống (ID = 65,7mm và OD = 84,6mm) làm từ inox 316 có 1 lớp lưới inox 304 bọc bên ngoài;
 - Biên nhiệt độ làm việc siêu rộng: -80/+427 °C;
 - Khả năng chịu áp suất tới: 2,67 Mpa;
 - Khả năng làm việc rất tốt trong môi trường dầu và nước;
 - Khả năng uốn cong linh động: Min 28mm (size 1/4");
 - Tham khảo sản phẩm có mã: "EPH 500 SS316 01 SS304 065 SS304 F7 F7" trong catalogue của hãng E-Flex.

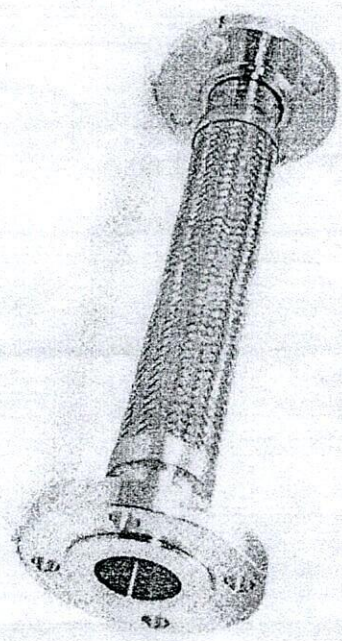

				Mã BV: KNM 00-00		
S.d	Tờ	Số tài liệu		Số lượng	Khối lượng	Tỉ lệ
Chức danh	Họ và tên	Chữ ký	Ngày	32		1:5
Thiết kế	Nguyễn Văn Tiên			Số tờ:	Tờ số:	
Kiểm tra	Trần Hữu Công			CÔNG TY CỔ PHẦN THỦY ĐIỆN HUA NA		
Duyệt	Hà Duy Tuấn					
Duyệt	Thái Hữu Thu					
PGĐ	Đoàn Văn Trường			Vật liệu: INOX		

**KHỚP NỐI MỀM CẤP
NƯỚC CHO BỘ LÀM MÁT
DẦU Ô ĐỒ**

CÔNG TY CỔ PHẦN THỦY ĐIỆN
HUA NA